

GEBOGEN LETTER MAKEN

1. Maak een nieuw bestand van 900 x900 - 72 px wit.
2. Plaats een raster maasbreedte 0,5 cm met 1 onderverdeling
 - Ga naar **WEERGAVE** → tonen → raster.
 - Stel het raster in via **BEWERKEN** → voorkeuren → hulplijnen, rasters en segmenten

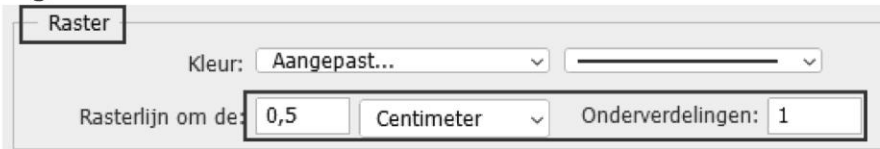

3. Typ in het lettertype "Arial black" 700 pt zwart de letter A

Lijn de letter mooi in het midden uit en plaats hem zo dat hij mooi op en tussen de hokjes van het raster past.

- Lijn uit via **CTRL+A** → verplaatsgereedschap en klik op het 2^{de} en 5^{de} knopje van het uitlijnen.

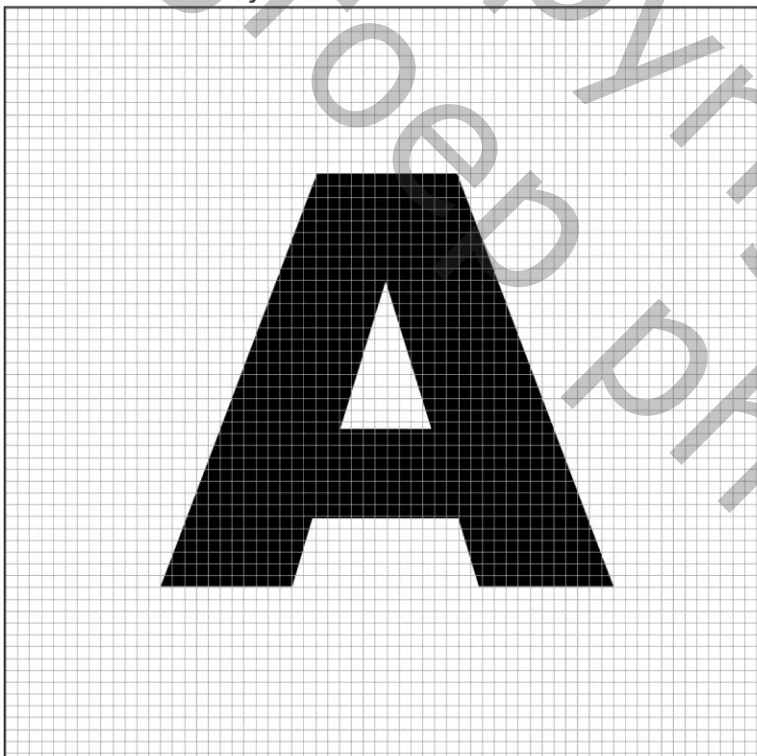

4. Maak van de tekstlaag een vormlaag en geef die vorm de naam "A"

- Sta op de tekstlaag **RMK** → en kies voor "omzetten in vorm"



5. Maak de letter transparant zodat je maar juist het pad ervan meer ziet.

➤ Activeer het rechthoekig gereedschap en pas in de optiebalk het volgende toe:



geen vulling en een zwart lijntje van

1 px.

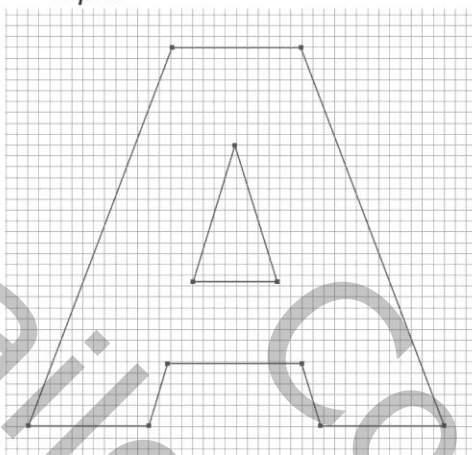

6. Activeer in het pengereedschap het gereedschap “ankerpunten omzetten”

➤ Klik met dit gereedschap op het bovenste ankerpunt links en trek 6 hokje naar links. Zoom goed in om precies te kunnen werken.

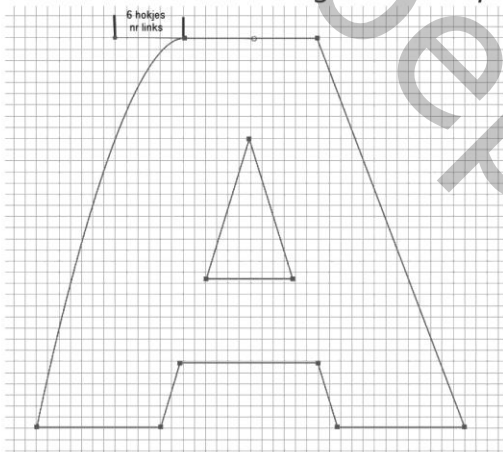

7. Neem nu de witte pijl (direct selecteren) en trek het ankerpunt boven rechts 2 hokjes naar rechts om het rechter been van de letter wat breder te maken.

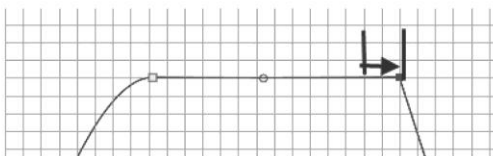

8. Selecteer de 2 ankerpunten van de linker basis en versleep die wat naar links om de onderkant van het linkse been wat smaller te maken.

➤ Gebruik de witte pijl, klik op het ankerpunt van het linker been van de letter en versleep 1 hokje naar links, doe het zo met de 2 ankerpunten.

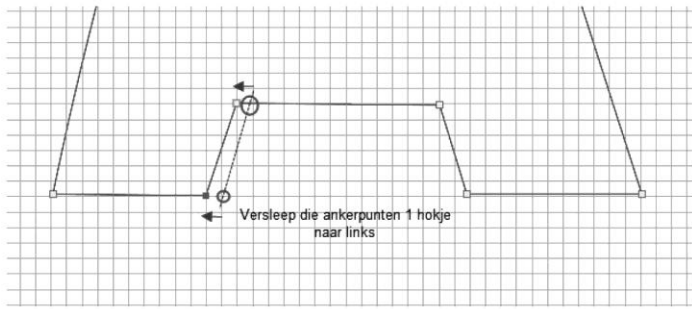

9. Terwijl we hierboven de ankerpunten wat verplaatsen, mag je zeker de opening in het midden van de letter vergroten en maken dat de schuine benen mooi in het verlengde van de letterbasis liggen, zie onderstaand model.

- *Klik met de witte pijl op het ankerpunt onderaan links van de opening in het midden van de letter en verschuif met 1 hokje naar links. Tijdens het verschuiven houd de SHIFT in om mooi horizontaal te blijven. Zet tijdelijk magnetisch uit (Weergave → magnetisch) om zonder problemen te kunnen naar links verschuiven. (met magnetisch aan verspring het punt altijd naar een volgend rasterlijntje, en hier moeten we er tussen blijven)*

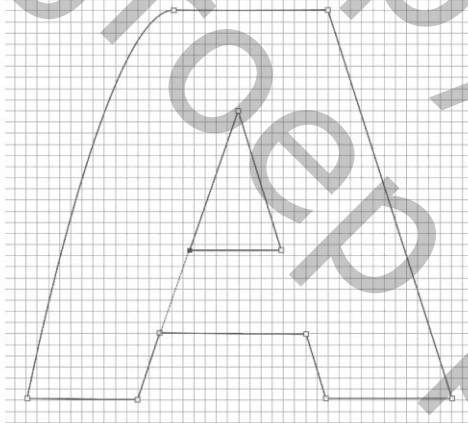

10. Nu begint het moeilijkste werk. We buigen de rechterlijn van onze letter met een boog die binnenwaarts loopt.

- *Neem het gereedschap "ankerpunt omzetten", klik op het rechtse ankerpunt boven en versleept met ingehouden SHIFT 6 hokjes naar rechts zo bekomt je een mooie boog.*

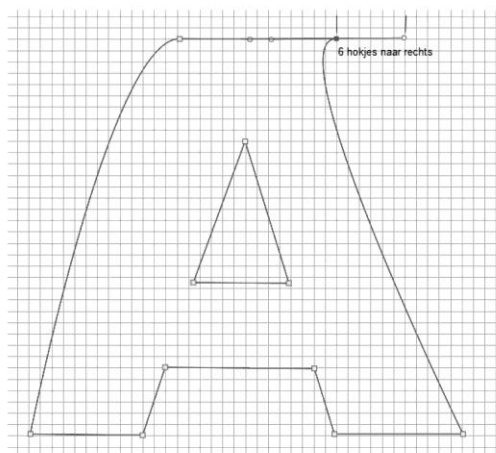

11. Verhoog de beide basissen en zie erop toe dat de schuine benen van de letteropening wel op eenzelfde lijn liggen als de letter.

- Maak terug gebruik van de witte pijl om die basissen iets te verhogen. Verhoog met 2 hokjes.

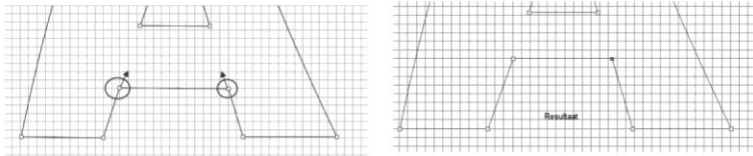

12. We geven nu wat diepte aan de letter:

- Via het gereedschap rechthoek met de volgende instelling op de optiebalk



- Teken een rechthoek met een hoogte van 2 hokjes en een breedte van 15 hokjes
- Plaats die rechthoek boven op de letter, geef die laag de naam "rechthoek midden boven"

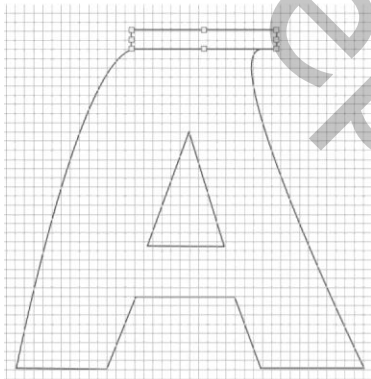

- Dupliceer die rechthoek 2 x verplaats een rechthoek naar de basis links en naar de basis rechts. Pas van beide rechthoek de breedte aan.

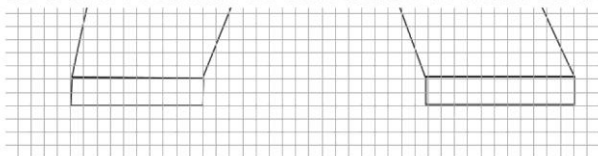

13. Trek de rechthoek van de basissen schuin.

- Selecteer de beide lagen met de basis recht en links
- CTRL + T →, klik in de selectie en kies voor "schuintrekken".
- Je Verschuift het onderste blokje in het midden van 3 hokjes naar links zo worden de beide basissen gelijk schuin getrokken.

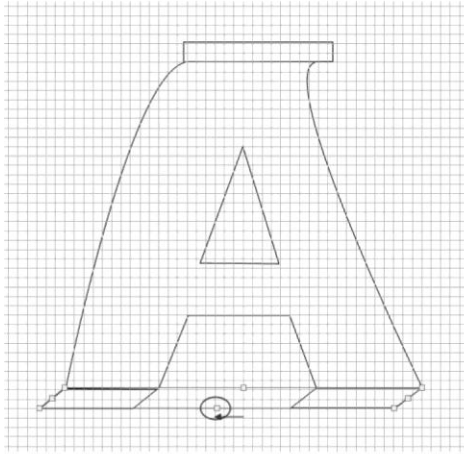

14. Vanuit de rechthoek onderaan maken we nu met de pen een mooie boogvorm naar boven toe om het volgende te krijgen.

- *Neem de gewone pen en klik onderaan links op punt 1 – klik op punt 2 en sleep 7 a 8 hokje naar rechts – klik nu met ingehouden ALT op punt 2 om het rechter been van het antenjetje te verwijderen om verder het ankerpunt 3 te plaatsen – plaats dan punt 4 en sleep om een antenjetje te krijgen. Klik terug met ingehouden ALT op punt 4 om het onderste been van het antenjetje te verwijderen. Sluit het pad met nog eens op punt 1 te klikken.*
- *Geef die laag de naam “gebogen vorm links”*

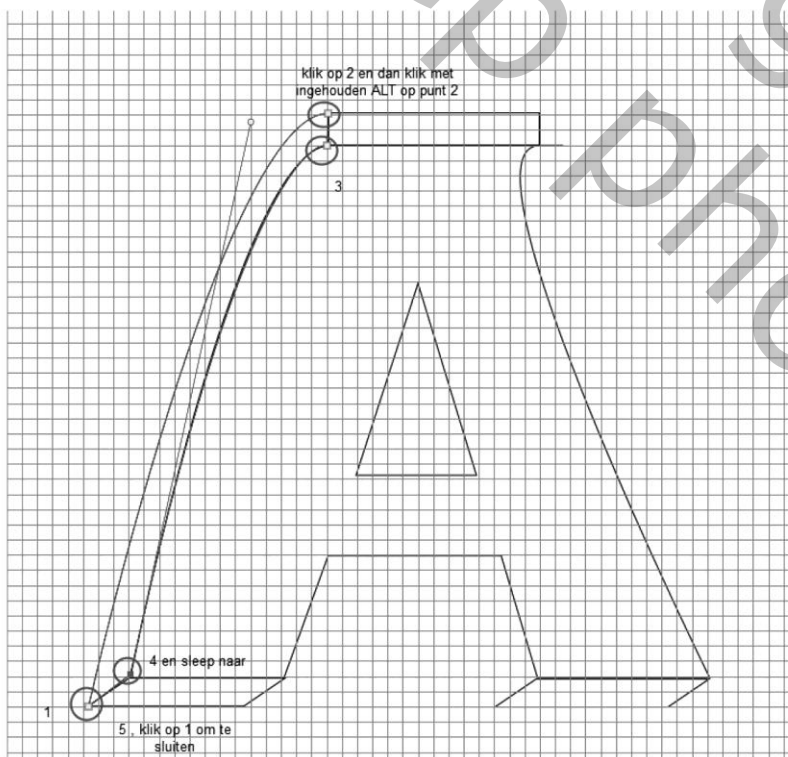

Nu moeten we nog een vorm maken voor de rechterkant en midden van onze letter.

- Met de pen verbindt je volgende punten en met je pen geef deze lijn wat kromming. Ook dit pad moet gesloten worden

Dit zijn de punten

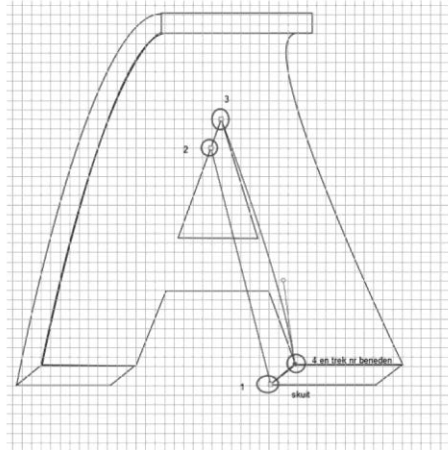

- Bij punt 4 moet er iets naar onder getrokken worden om een buiging te geven.
- Klik met ingehouden Alt op dit punt om het onderste antennetje van dit punt te verwijderen zodat je mooi een rechte aansluiting hebt wanneer je terug op punt1 klikt om het pad te sluiten.
- Neem de witte pijn "direct selecteren" en trek het antennetje van punt 4 iets omhoog om een lichte boog te maken.
- Geef die laag de naam "gebogen vorm binnen rechts"

15. Activeer in het lagenpalet de laag met de rechtse basis rechthoek en dupliceer hem via CTRL + J en verplaats hem naar het midden van de letter. Pas de grootte aan.

- CTRL +J op de vormlaag "rechthoek rechts onder" geef de naam "rechthoek midden onder"
- Om de rechthoek te verplaatsen neem het verplaatsgereedschap en gebruik de pijltjestoetsen van het toetsenbord.
- Plaats de rechthoek onderaan in het midden van de letter en pas de grootte aan via CTRL +T

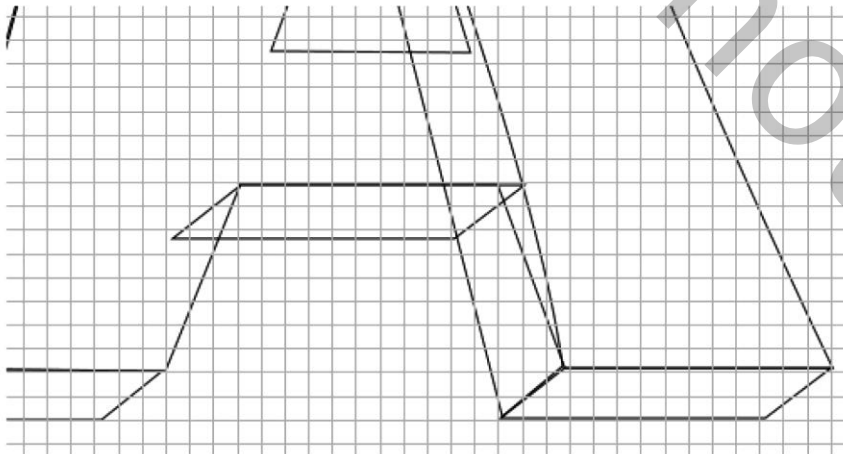

16. In je lagenpalet verplaats je de laag met de letter helemaal naar boven en deze laatst aangemaakte vormlaag breng je tot boven de laag met de achtergrond.



17. Vul de letter met een kleur.

- Sta op de laag met de letter → neem vormgereedschap rechthoek en in de optiebalk plaats je de vulling op een kleur die je wilt gebruiken en bij de optie lijn kies je voor WIT tussen 6 en 10 px

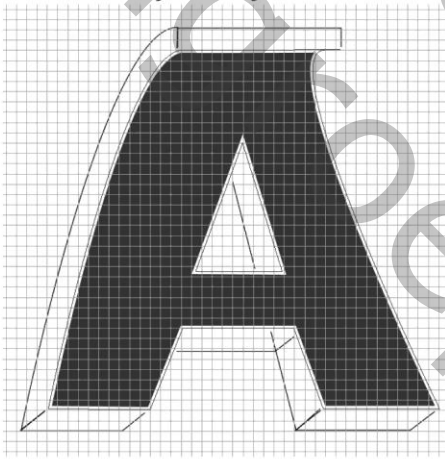

18. Nu nog de 2 laatst aangemaakte vormen en rechthoeken wat kleur geven

- Plaats boven de achtergrondlaag een aanpassingslaag volle kleur om verder de opvullingen met wit te kunnen zien.
- Sta vervolgens op de laag rechthoek 1 boven (rechthoek boven de letter A) – basis onder – basis rechts en basis links en gebogen vorm binnenkant rechts
- Bij ieder laag doe je het volgende: sta op die laag → ga naar het



vormgereedschap rechthoek en in de optiebalk zet je de vulling op wit en de optie LIJN uit. Pas eventueel de grootte van de rechthoeken onder links en rechts wat aan omdat er een witte lijn van de letter A bijgekomen is.

19. Plaats op de letter een verloopbedekking.

- Sta op de laag met de letter A → Fx verloopbedekking, plaats een verloopbedekking volgens eigen keus.
- Plaats op de ander vormlagen ook een verloop bedekking van wit naar licht grijs

20. Selecteer al de lagen met uitzondering met betrekking tot de letter en breng ze in een groep → CTRL + G

Dupliceer de groep en plaats de geduplicateerde groep onder de originele groep.

- RMK op de laag met de groep → groep dupliceren

Open de geduplicateerde groep, verander de kleur van al de vormlagen naar zwart

- Zet tijdelijk het oogje uit van de originele groep
- Per vormlaag → gereedschap rechthoek en plaats in de optiebalk de vulling op zwart en geen lijn.



- Selecteer al de lagen en voeg ze samen tot een slim object → RMK (rechter muisknop) → omzetten tot slim object
- Sta op het slim object → ga naar BEWERKEN → transformatie → horizontaal omdraaien OF CTRL +T op het slim object, sta in de selectie en kies voor Horizontaal omdraaien
- Ga naar **FILTER** → vervagen → Gaussiaans → 65%
- De groep kopie mag verwijderd worden maar juist maar de groep alleen en niet de groep met inhoud.

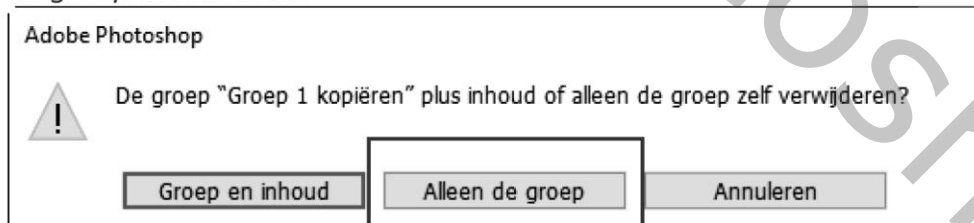

- Zet het oogje terug aan van de originele groep
- Indien nodig verminder de dekking van het slim object.
- Om te eindigen plaats boven de achtergrondlaag een gepaste achtergrond of een mooi verloop en verwijder de laag kleurvulling.

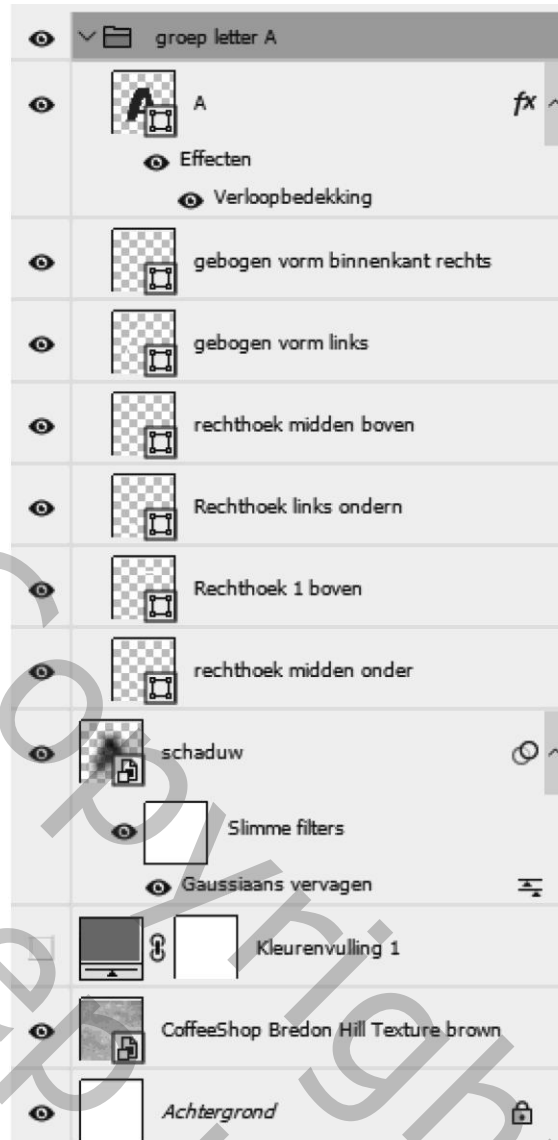
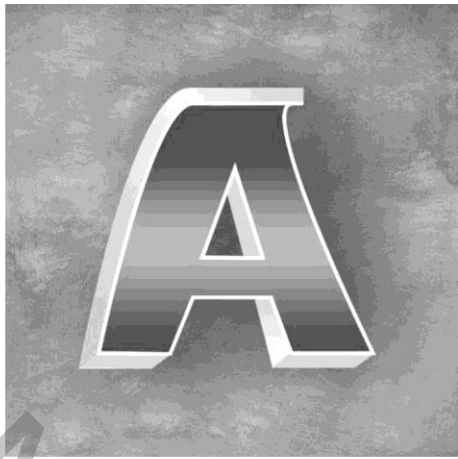

Mailigroep © photsit ©
Photoshop